

汤阴县城镇规划发展公示

村规中心 (2022-009)

项目名称：汤阴县TY-FD-NYCB-01地块
控制性详细规划

建设位置：汤阴县伏道镇南阳村北侧

依据《中华人民共和国城乡规划法》相关规定,为增强我县规划透明度,维护公众的城市规划知情权和监督权,提高城市规划管理水平,现对汤阴县TY-FD-NYCB-01地块控制性详细规划进行公示,公示时间为30个工作日(2022年6月29日-2022年8月9日),该项目在汤阴县人民政府网上同时公示,望广大群众及相关单位于公示期内向我中心提出宝贵意见和建议,以便进一步改进,逾期未提出的,视为放弃权利。

该公示图未经审批,不得作为开工及办理各项手续的依据。

网址: <http://www.tangyin.gov.cn>

电话: 6259500

联系人: 陈良 魏泽华

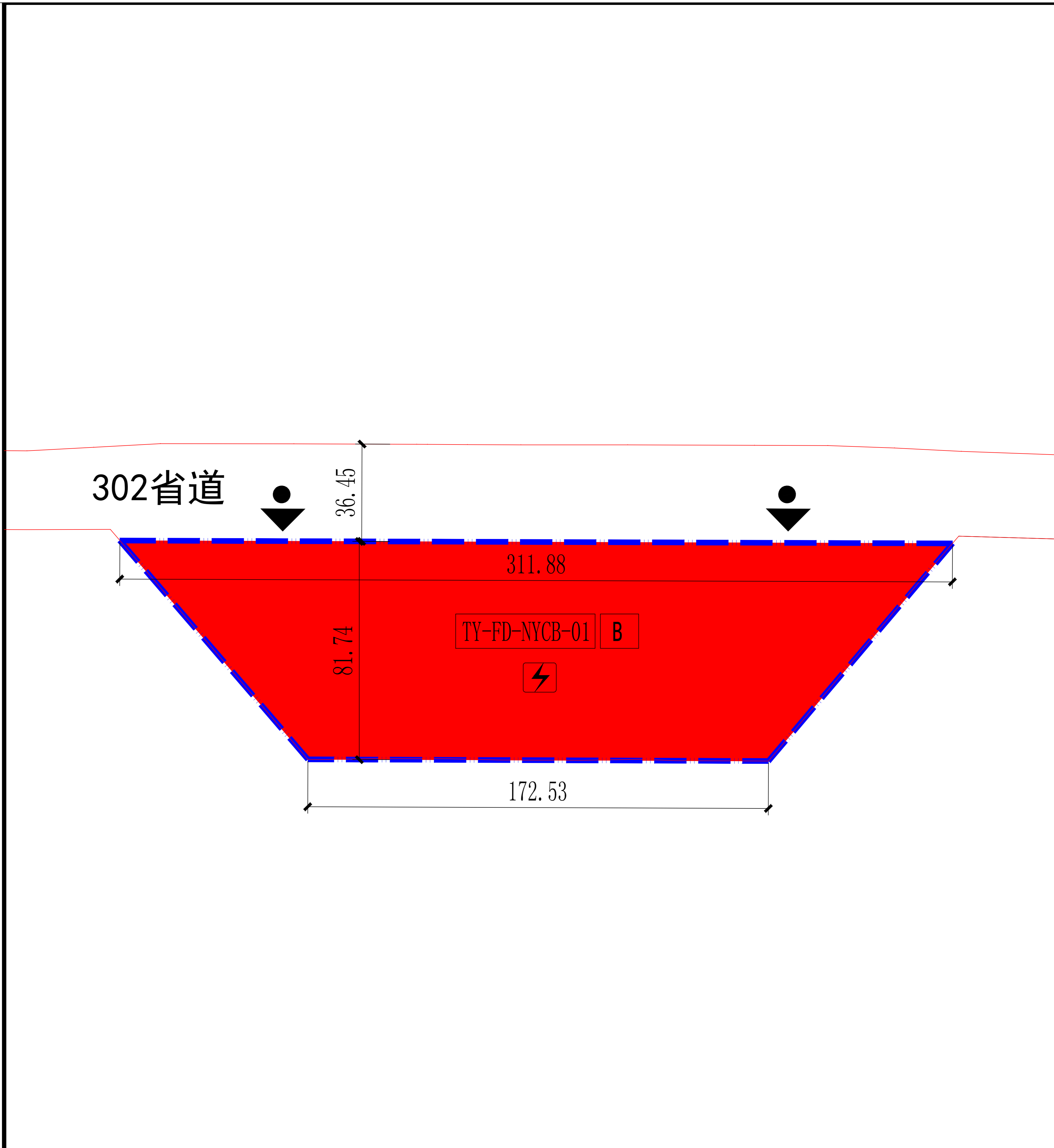

汤阴县伏道镇TY-FD-NYCB-01 (南阳村北侧) 地块控制性详细规划 —— 用地控制图

位置图

地块编号	用地性质及代号	用地面积 (m ²)	容积率 (万m ² /hm ²)	建筑密度 (%)	绿地率 (%)	建筑高度 (米)	备注
TY-FD-NYCB-01	商业服务业设施用地 (B)	19803.09	<2.0	≤50	≥10	<24	普通公路服务区配建加油站
合计	规划总用地	19803.09					

图例

- TY-FD-NYCB-01 地块名称
- B 用地性质代号
- 规划范围线
- 商业服务业设施用地
- 变电站
- 出入口方位

设置地块	项目名称	用地面积 (m ²)	建筑面积 (m ²)	备注
TY-FD-NYCB-01	防空地下室	—	—	按照人防要求设计修建防空地下室
	配电室	—	—	满足规划地块内用电需求

控制导则

- 规划地块位于汤阴县伏道镇南阳村北侧,规划总用地19803.09m²。
- 强制性内容:
 - 其它设置要求按照国家相关专项规划、规范、标准配置;
 - 建筑后退用地边界及相邻建筑的距离按照《汤阴县城乡规划技术管理暂行规定》、《民用建筑设计统一标准》(GB50352-2019)、《建筑设计防火规范》(GB50016-2014) [2018年版]等相关规范、标准、会议纪要执行。
 - 停车位最低控制指标按下表执行:

使用性质及类别	机动车(下限)	非机动车
商业	1.0车位/100m ² 建筑面积	8.0车位/100m ² 建筑面积
- 地块内建筑形式及风格,应与周围环境相协调,建筑风貌宜为简洁大气的现代风格创造良好宜人的室内外活动空间。
- 修建性详细规划阶段应充分考虑“绿色建筑”的建设要求。
- 用地面积及范围以实际勘测为准。
- 本范围内的一切规划与建设活动除符合本规划外,尚应符合国家现行的有关法律、法规和强制性标准的规定。